

Q50 預鑄洗石子(噴砂)藝術圍牆

預鑄洗石子(噴砂)鑲嵌陶片景觀護欄

Q50-C

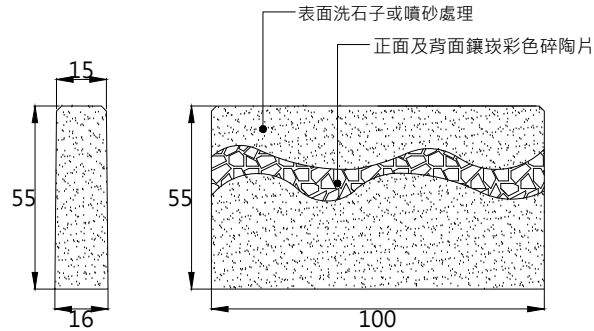

產品規範

- 一. 本產品採回收天然廢石材碎粒加水泥、石粉等添加物, 經機器高壓振動成型後, 其表面再施予洗石子或噴砂處理.
- 二. 本產品整體為同材質材料.
- 三. 抗壓強度須達4000psi以上.
- 四. 本產品施工前需檢送
 - (1) 環保標準認證產品證書
 - (2) 資源回收廠商證明
 - (3) 樣品及目錄須設計單位核可
- 五. 產品規格, 顏色須按設計圖說於施工前送樣, 經設計單位認可後方可進場施工.
- 六. 完工時須檢附環保署資源回收再利用之產源申報紀錄表.
- 七. 完工後須檢附出廠證明及保固書方可驗收.
- 八. 本產品所標示尺寸正負公差2%.

施工規範

- 一. 進場前須先行整地, 並完成放樣及pc.
- 二. 本產品安裝時須確保水平位置或坡度, 方可澆灌混凝土.
- 三. 加裝不銹鋼管時須在現場焊接, 且焊接時須採滿焊.
- 四. 長度條調整時可在不銹鋼管處做±5cm調整.
- 五. 轉彎處如在不銹鋼管處時, 須做彎管處理, 如遇本體時本體須斜置.

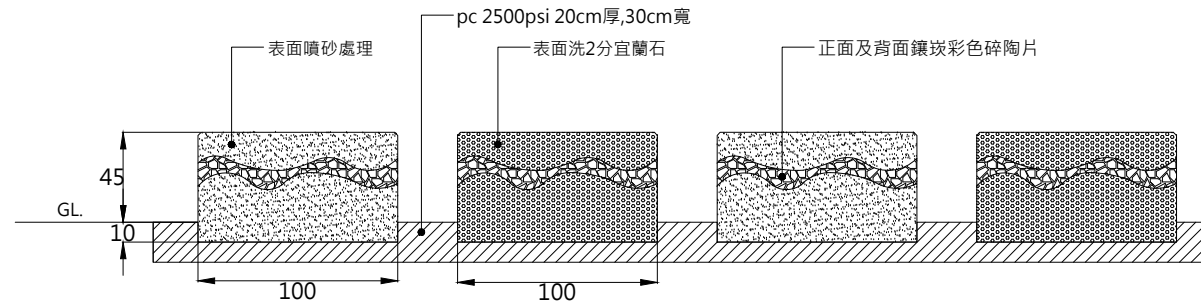

預鑄景觀護欄鋪設示意圖

牌價 \$10000/座